

NPA

PRODUKTNEUHEITEN

DREHEN

26-2020

SEPTEMBER 2020 • METRISCH

SEITE 1 / 22



M3P

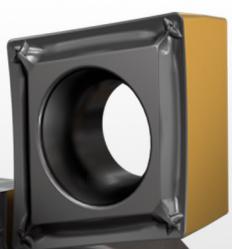

M-Mittel

F3P

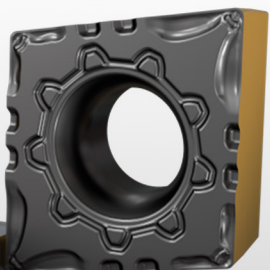

F-Schichten

M3M

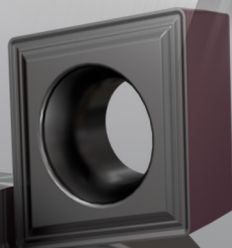

M-Mittel

F3M

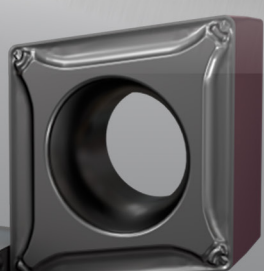

F-Schichten



ISOTURN

Eine neue Spanformergeneration für positive, gepresste ISO-Wendeschneidplatten



NEU

Positive ISO-Drehwendeschnidplatten mit den Spanformergeometrien F3P, M3P, F3M und M3M.

Nach negativen ISO-Drehwendeschnidplatten wendet ISCAR diese erfolgreichen neuen Spanformergeometrien auch bei positiven ISO-Wendeschnidplatten an.

Die bewährten Geometrien wurden für beste Zerspanergebnisse von CCMT-, SCMT-, TCMT-, DCMT- und VCMT-Wendeschnidplatten optimiert.

1. Anwendung				2. Spanvolumen			
		Vorschub (mm)	a _p (mm)				
F	F-Schlichten	0.08-0.20	0.30-1.50	2	Für Sonderanwendungen		
M	M-Mittlere Bearbeitung	0.15-0.45	0.70-4.50	3	Empfohlen für alle Anwendungen		
R	R-Schruppen	0.35-0.70	3.00-7.00	4	Für Sonderanwendungen		
H	H-Schweres Schruppen	0.60-1.50	6.00-20.0				

ISO-Standardbezeichnung								
CCMT	12	04	08	-	1	2	3	4
					M	3	P	W

3. Werkstückstoffgruppe		4. Wipergeometrie	
P	Stahl		Ohne Wiper
M	Rostbeständiger Stahl	W	W - Mit Wipergeometrie
K	Gusseisen		
N	Nichteisen und Aluminium		
S	Hoch hitzebeständige Legierungen		

F3M

M3M

F3P

M3P

ISOTURN

F3P

Besonders geeignet zum Vorschlichten und Schlichten von Stahl. Positiver Spanwinkel für einen weichen Schnitt, Schnittkraftreduzierung sowie geringeren Verschleiß, resultierend in deutlich längeren Standzeiten. Schnittparameterbereich: Schnitttiefe 0,5 - 2,0 mm / Vorschub 0,05 - 0,25 mm.

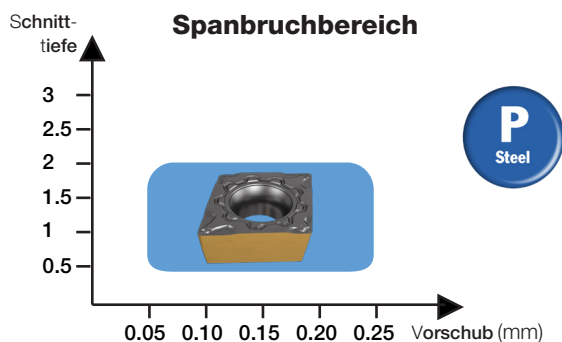
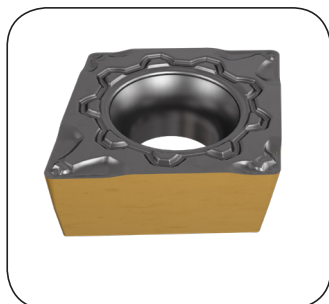

Positiver Spanwinkel für weichen Schnitt und Schnittkraftreduzierung

Innovativer Spanformer für verbesserte Spankontrolle

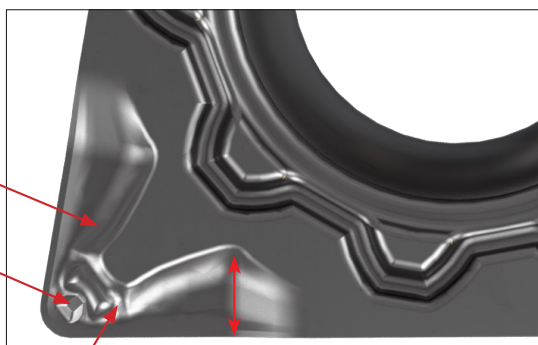

Einzigtiger Spandeflektor für optimale Spankontrolle

Einzigtige Spanformer für optimaler Spankontrolle

Spanbruchbereich

Werkstückstoff: C45 (Kohlenstoffstahl 0,45 %) $v_c=200$ mm/min

Schnitttiefe

$a_p=2.5$						
$a_p=2.0$						
$a_p=1.5$						
$a_p=1.0$						
$a_p=0.5$						
	f=0.05	f=0.08	f=0.10	f=0.15	f=0.20	f=0.25
	Vorschub mm					

ISOTURN

M3P

Für die mittlere Bearbeitung von Stahl. Verstärkte Schneidkante und positiver Spanwinkel für einen weichen Schnitt, Schnittkraftreduzierung, geringeren Verschleiß, resultierend in deutlich längeren Standzeiten. Schnittparameterbereich: Schnitttiefe 0,50 - 4,0 mm / Vorschub 0,15 - 0,40 mm.

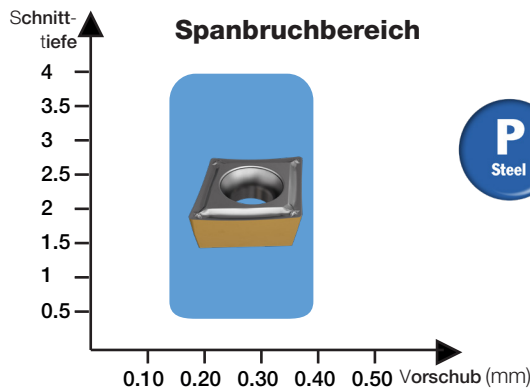

Positiver Spanwinkel für weichen Schnitt und Schnittkraftreduzierung

Innovativer Spanformer für verbesserte Spankontrolle

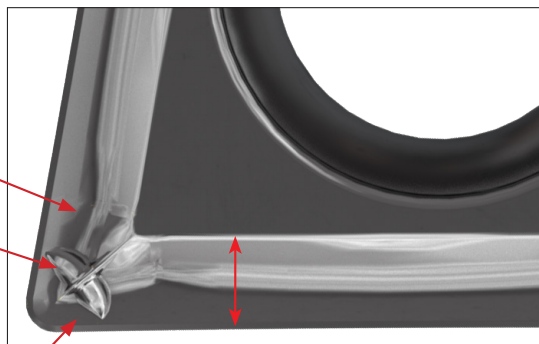

Spezielle Schutzfase

Einzigartige Spanformer für optimaler Spankontrolle

Spanbruchbereich

Werkstückstoff: C45 (Kohlenstoffstahl 0,45 %) $v_c=200$ mm/min

Schnitttiefe

$a_p=4.0$							
$a_p=3.0$							
$a_p=2.0$							
$a_p=1.5$							
$a_p=1.0$							
$a_p=0.5$							
	f=0.10	f=0.15	f=0.20	f=0.25	f=0.30	f=0.35	f=0.40

Vorschub mm

ISOTURN

F3M

Optimierte Geometrie zum Schlichten von rostbeständigem Stahl. Auch geeignet für die Bearbeitung von Titan und hoch hitzebeständigen Legierungen. Verstärkte Schneidkanten und positive Spanwinkel für einen weichen Schnitt.

Schnittparameterbereich: Schnitttiefe 0,2 – 1,5 mm / Vorschub 0,05- 0,20 mm.

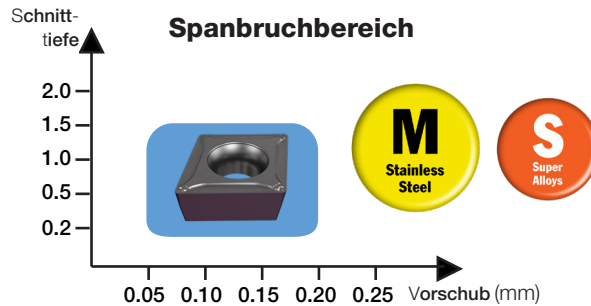
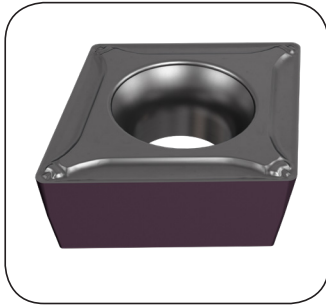

Positiver Spanwinkel für weichen Schnitt und Schnittkraftreduzierung

Innovativer Spanformer für verbesserte Spankontrolle

Einzigartiger Spandeflektor für optimale Spankontrolle

Einzigartige Spanformer für optimaler Spankontrolle

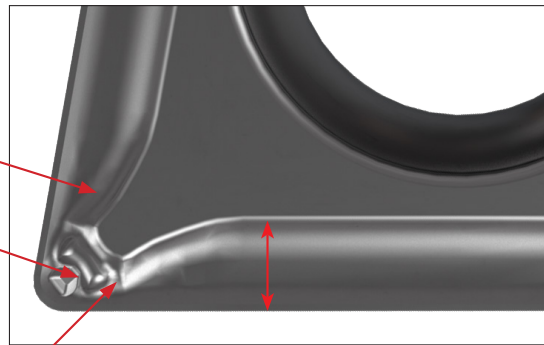

Spanbruchbereich

Werkstückstoff: X3CrNiMo17-13-3 (Austenitischer, rostbeständiger Stahl) $v_c=160$ mm/min

Schnitttiefe

$a_p=1.5$					
$a_p=1$					
$a_p=0.5$					
$a_p=0.3$					
$a_p=0.1$					
	f=0.05	f=0.08	f=0.10	f=0.15	f=0.20

Vorschub mm

ISOTURN

M3M

Optimierte, verstärkte Schneidkanten-geometrie für die mittlere Bearbeitung von rostbeständigem Stahl. Auch geeignet für die Bearbeitung von Titan und hoch hitzebeständigen Legierungen. Positiver Spanwinkel für einen weichen Schnitt und reduzierte Schnittkraft.

Schnittparameterbereich: Schnitttiefe 1,0 – 5,0 mm / Vorschub 0,12 – 0,50 mm

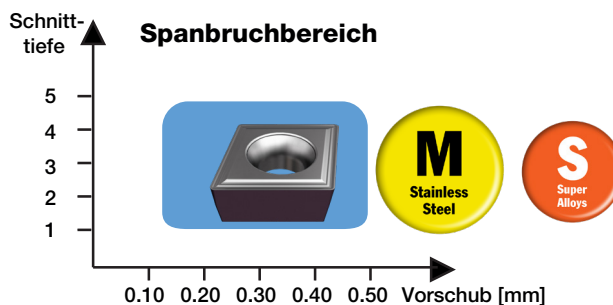
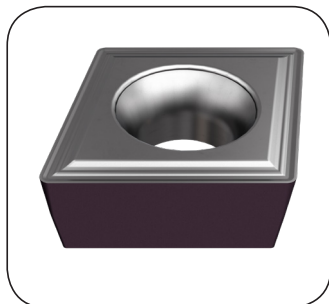

Innovativer Spanformer für verbesserte Spankontrolle

Positiver Spanwinkel für weichen Schnitt und Schnittkraftreduzierung

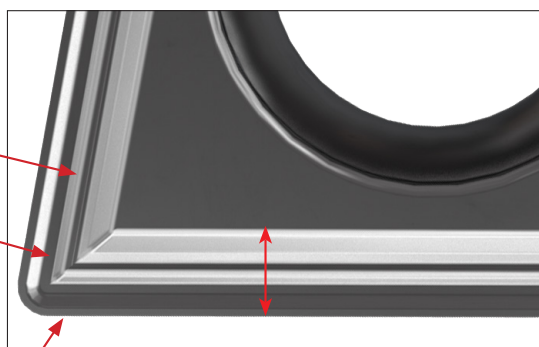

Schutzfase

Zweiter Spanbrecher für längere Standzeiten

Spanbruchbereich

Werkstückstoff: X3CrNiMo17-13-3 (Austenitischer, rostbeständiger Stahl) $v_c=160$ mm/min

Schnitttiefe

$a_p=5.0$							
$a_p=4.0$							
$a_p=3.0$							
$a_p=2.0$							
$a_p=1.5$							
$a_p=1.0$							
$a_p=0.6$							
	f=0.10	f=0.12	f=0.16	f=0.20	f=0.30	f=0.40	f=0.50

Vorschub mm

ISOTURN

VERSUCHSBERICHT

Industrie - Allgemeiner Maschinenbau

Bauteil - Stellschraube

Werkstückstoff - 36CrNiMo4

Anwendung - Schlichten



	ISCAR NEU F3P	Wettbewerbs-Wendeschneidplatte
Wendeschneidplatte	DCMT 11T304-F3P	DCMT 11T304-MF
Schneidstoffsorte	8250	4225
Startdurchmesser (mm)	10	10
Schnittgeschwindigkeit (m/min)	160	160
Vorschub (mm)	0,1	0,1
Schnitttiefe (mm)	1,0	1,0
Schnittlänge (mm)	10	10
Teile pro Schneidkante	250	140
Oberflächengüte	Gut	Gut
Spanform	Komma/Helikal	Wirrspan

VERSUCHSBERICHT

Industrie - Medizintechnik

Bauteil - Welle

Werkstückstoff - X2CrNiMo17-12-2

Anwendung - Mittlere Bearbeitung

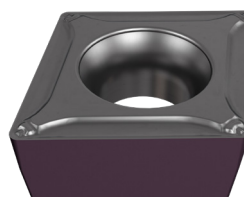

	ISCAR NEU M3M	ISCAR SM
Wendeschneidplatte	CCMT 120408-M3M	CCMT 120408-SM
Schneidstoffsorte	6025	6025
Startdurchmesser (mm)	32	32
Schnittgeschwindigkeit (m/min)	140	140
Vorschub (mm)	0,3	0,3
Schnitttiefe (mm)	3	3
Schnittlänge (mm)	58	58
Teile pro Schneidkante	115	95
Oberflächengüte	Gut	Gut
Spanform	Komma	Wirrspan

Mit freundlichen Grüßen

ISCAR Germany GmbH

Erich Timons

CTO

Mitglied der Geschäftsleitung

Mit freundlichen Grüßen

ISCAR Germany GmbH

Jonas von Kahlden

Produktspezialist

ISOTURN

CCMT-F3P

Rhombische 80°-Drehwendeschnidplatten mit 7° Freiwinkel zum Vorschlichten und Schlichten von Stahl

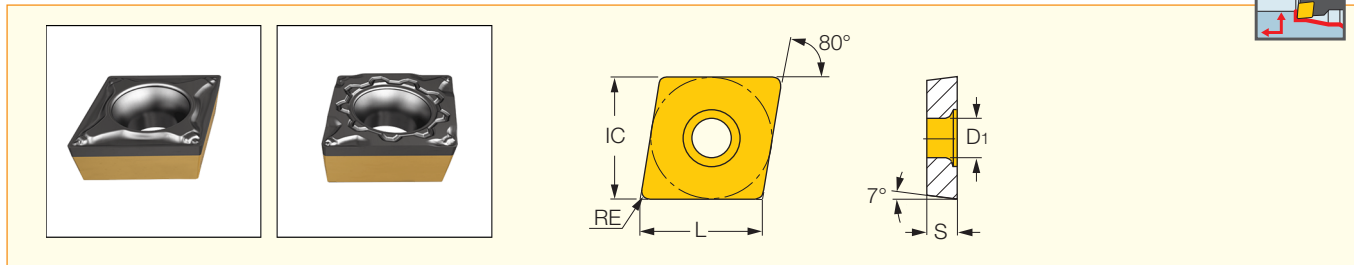

Bezeichnung	Abmessungen					Zäher ↔ Härter			Schnittwerte	
	L	IC	S	RE	D1	IC8250	IC8150	IC807	ap (mm)	f (mm)
CCMT 060202-F3P	6.30	6.35	2.38	0.20	2.80	•	•	•	0.06-1.70	0.03-0.12
CCMT 060204-F3P	6.30	6.35	2.38	0.40	2.80	•	•	•	0.10-1.70	0.05-0.18
CCMT 09T302-F3P	9.70	9.52	3.97	0.20	4.40	•	•	•	0.08-2.00	0.04-0.16
CCMT 09T304-F3P	9.70	9.52	3.97	0.40	4.40	•	•	•	0.11-2.00	0.06-0.25
CCMT 09T308-F3P	9.70	9.52	3.97	0.80	4.40	•	•	•	0.15-2.00	0.08-0.32
CCMT 120404-F3P	12.90	12.70	4.76	0.40	5.50	•	•	•	0.11-2.00	0.06-0.25

CCMT-M3P

Rhombische 80°-Drehwendeschnidplatten mit 7° Freiwinkel für die mittlere Bearbeitung von Stahl

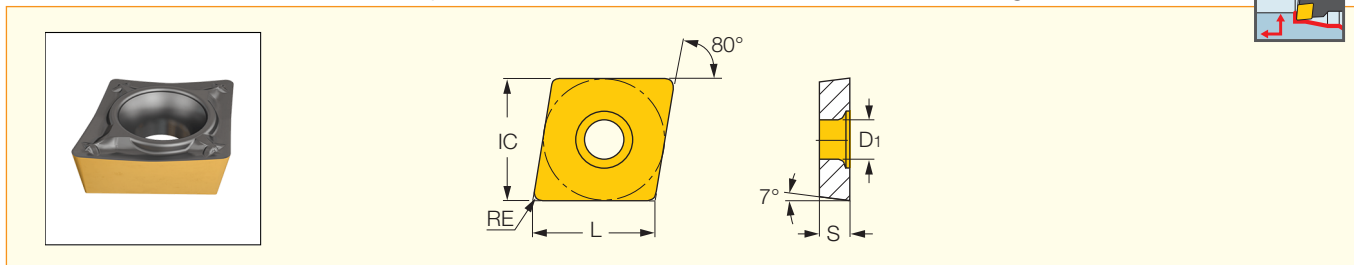

Bezeichnung	Abmessungen					Zäher ↔ Härter			Schnittwerte	
	L	IC	S	RE	D1	IC8250	IC8150	IC807	ap (mm)	f (mm)
CCMT 060204-M3P	6.30	6.35	2.38	0.40	2.80	•	•	•	0.50-2.00	0.10-0.25
CCMT 060208-M3P	6.30	6.35	2.38	0.80	2.80	•	•	•	1.00-4.00	0.10-0.30
CCMT 09T304-M3P	9.70	9.52	3.97	0.40	4.40	•	•	•	0.50-3.00	0.10-0.20
CCMT 09T308-M3P	9.70	9.52	3.97	0.80	4.40	•	•	•	1.00-4.00	0.10-0.30
CCMT 09T312-M3P	9.70	9.52	3.97	1.20	4.40	•	•	•	1.30-5.00	0.15-0.40
CCMT 120404-M3P	12.90	12.70	4.76	0.40	5.50	•	•	•	0.50-3.00	0.10-0.20
CCMT 120412-M3P	12.90	12.70	4.76	1.20	5.50	•	•	•	1.30-5.00	0.15-0.40

ISOTURN

CCMT-F3M

Rhombische 80°-Drehwendeschnidplatten mit 7° Freiwinkel zum Schlichten von rostbeständigem Stahl

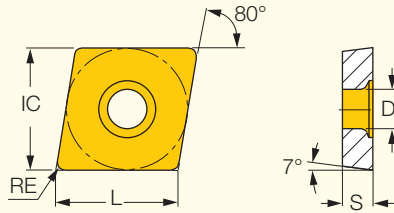
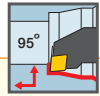

Bezeichnung	Abmessungen					Zäher ↔ Härter				Schnittwerte	
	L	IC	S	RE	D1	IC6025	IC6015	IC806	IC807	ap (mm)	f (mm)
CCMT 060202-F3M	6.30	6.35	2.38	0.20	2.80	●	●	●		0.06-1.70	0.03-0.12
CCMT 060204-F3M	6.30	6.35	2.38	0.40	2.80	●	●	●	●	0.10-1.70	0.05-0.18
CCMT 060208-F3M	6.30	6.35	2.38	0.80	2.80	●	●	●	●	0.12-1.70	0.08-0.22
CCMT 09T302-F3M	9.70	9.52	3.97	0.20	4.40	●	●	●		0.08-2.00	0.04-0.16
CCMT 09T304-F3M	9.70	9.52	3.97	0.40	4.40	●	●	●	●	0.11-2.00	0.06-0.25
CCMT 09T308-F3M	9.70	9.52	3.97	0.80	4.40	●	●	●	●	0.15-2.00	0.08-0.32
CCMT 120402-F3M	12.90	12.70	4.76	0.20	5.50	●	●	●		0.11-2.00	0.06-0.18
CCMT 120404-F3M	12.90	12.70	4.76	0.40	5.50	●	●	●		0.15-2.00	0.08-0.25
CCMT 120408-F3M	12.90	12.70	4.76	0.80	5.50	●	●	●		0.18-2.00	0.10-0.32

CCMT-M3M

Rhombische 80°-Drehwendeschnidplatten mit 7° Freiwinkel für die Bearbeitung von rostbeständigem Stahl und Kohlenstoffstahl mit geringem C-Gehalt

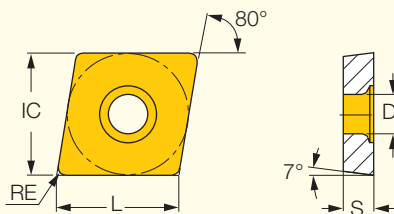
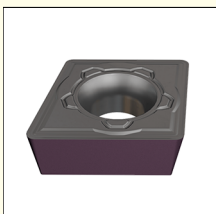
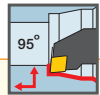

Bezeichnung	Abmessungen					Zäher ↔ Härter			Schnittwerte	
	L	IC	S	RE	D1	IC6025	IC6015	IC807	ap (mm)	f (mm)
CCMT 060204-M3M	6.30	6.35	2.38	0.40	2.80	●	●	●	0.40-2.50	0.07-0.23
CCMT 060208-M3M	6.30	6.35	2.38	0.80	2.80	●	●	●	0.80-2.50	0.10-0.25
CCMT 09T304-M3M	9.70	9.52	3.97	0.40	4.40	●	●	●	0.40-3.00	0.07-0.25
CCMT 09T308-M3M	9.70	9.52	3.97	0.80	4.40	●	●	●	0.80-3.00	0.10-0.30
CCMT 120404-M3M	12.90	12.70	4.76	0.40	5.50	●	●	●	0.40-3.50	0.10-0.30
CCMT 120408-M3M	12.90	12.70	4.76	0.80	5.50	●	●	●	0.80-3.50	0.12-0.34
CCMT 120412-M3M	12.90	12.70	4.76	1.20	5.50	●	●		1.20-3.50	0.14-0.40

ISOTURN

SCMT-F3P

Quadratische Drehwendeschnidplatten mit 7° Freiwinkel zum Vorschlichten und Schlichten von Stahl

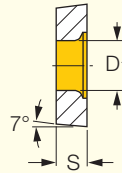
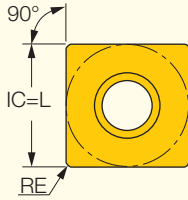
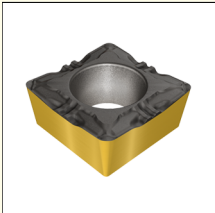
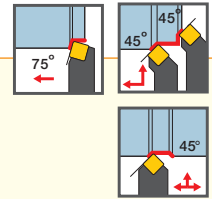

Bezeichnung	Abmessungen				Zäher ↔ Härter			Schnittwerte	
	L	S	RE	D1	IC8250	IC8150	IC807	ap (mm)	f (mm)
					•	•			
SCMT 09T304-F3P	9.52	3.97	0.40	4.40	•	•		0.11-2.00	0.06-0.25
SCMT 09T308-F3P	9.52	3.97	0.80	4.40	•	•		0.15-2.00	0.08-0.32

SCMT-M3P

Quadratische Drehwendeschnidplatten mit 7° Freiwinkel für die mittlere Bearbeitung von Stahl

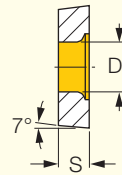
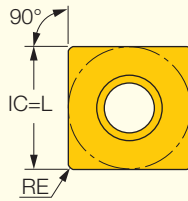
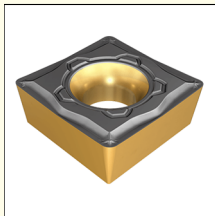
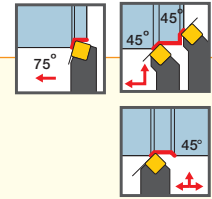

Bezeichnung	Abmessungen				Zäher ↔ Härter			Schnittwerte	
	L	S	RE	D1	IC8250	IC8150	IC807	ap (mm)	f (mm)
					•	•	•		
SCMT 09T304-M3P	9.52	3.97	0.40	4.40	•	•		0.50-3.00	0.07-0.25
SCMT 09T308-M3P	9.52	3.97	0.80	4.40	•	•		0.50-3.00	0.10-0.30
SCMT 120404-M3P	12.70	4.76	0.40	5.50	•	•	•	0.50-3.50	0.10-0.25
SCMT 120408-M3P	12.70	4.76	0.80	5.50	•	•	•	1.00-4.00	0.10-0.30

ISOTURN

SCMT-F3M

Quadratische Drehwendeschnidplatten mit 7° Freiwinkel zum Schlichten von rostbeständigem Stahl

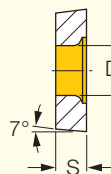
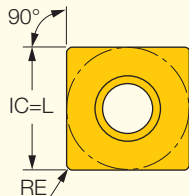
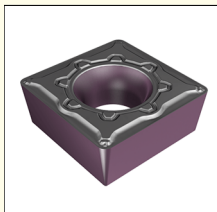
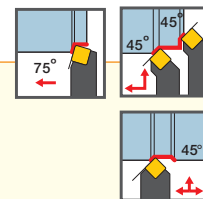

Bezeichnung	Abmessungen				Zäher ↔ Härter				Schnittwerte	
	L	S	RE	D1	IC6025	IC6015	IC806	IC807	ap (mm)	f (mm)
SCMT 09T302-F3M	9.52	3.97	0.20	4.40	•	•	•	•	0.00-0.00	0.00-0.00
SCMT 09T304-F3M	9.52	3.97	0.40	4.40	•	•	•	•	0.00-0.00	0.00-0.00
SCMT 09T308-F3M	9.52	3.97	0.80	4.40	•	•	•	•	0.00-0.00	0.00-0.00
SCMT 120402-F3M	12.70	4.76	0.20	5.50	•	•	•	•	0.00-0.00	0.00-0.00
SCMT 120404-F3M	12.70	4.76	0.40	5.50	•	•	•	•	0.00-0.00	0.00-0.00
SCMT 120408-F3M	12.70	4.76	0.80	5.50	•	•	•	•	0.00-0.00	0.00-0.00

SCMT-M3M

Quadratische Drehwendeschnidplatten mit 7° Freiwinkel für die Bearbeitung von rostbeständigem Stahl und Kohlenstoffstahl mit geringem C-Gehalt

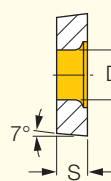
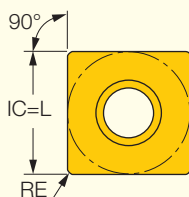
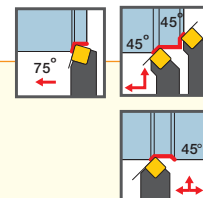

Bezeichnung	Abmessungen				Zäher ↔ Härter			Schnittwerte	
	L	S	RE	D1	IC6025	IC6015	IC807	ap (mm)	f (mm)
SCMT 09T304-M3M	9.52	3.97	0.40	4.40	•	•		0.40-3.80	0.07-0.25
SCMT 09T308-M3M	9.52	3.97	0.80	4.40	•	•		0.80-3.80	0.10-0.30
SCMT 120404-M3M	12.70	4.76	0.40	5.50	•	•	•	0.40-4.00	0.10-0.25
SCMT 120408-M3M	12.70	4.76	0.80	5.50	•	•	•	0.80-4.00	0.12-0.34

ISOTURN

TCMT-F3P

Trigon-Wendeschneidplatten mit 7° Freiwinkel zum Vorschlichten und Schlichten von Stahl

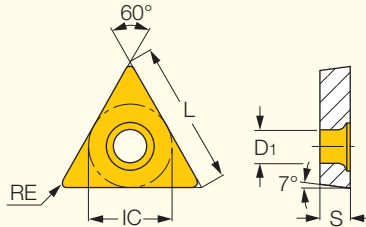
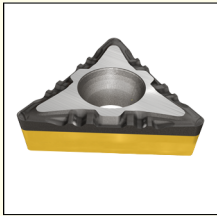
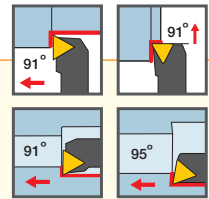

Bezeichnung	Abmessungen				Zäher ↔ Härter				Schnittwerte	
	L	S	RE	D1	IC830	IC8250	IC8150	IC807	ap (mm)	f (mm)
TCMT 090202-F3P	9.60	2.38	0.20	2.50	•	•	•	•	0.06-1.70	0.03-0.14
TCMT 090204-F3P	9.60	2.38	0.40	2.50	•	•	•	•	0.10-1.70	0.05-0.20
TCMT 110202-F3P	11.00	2.38	0.20	2.80	•	•	•	•	0.06-1.70	0.03-0.14
TCMT 110204-F3P	11.00	2.38	0.40	2.80	•	•	•	•	0.10-1.70	0.05-0.20
TCMT 110208-F3P	11.00	2.38	0.80	2.80	•	•	•	•	0.13-1.70	0.07-0.28
TCMT 16T304-F3P	16.50	3.97	0.40	4.40	•	•	•	•	0.10-1.70	0.05-0.20

DCMT-F3P

Rhombische 55°-Drehwendeschneidplatten mit 7° Freiwinkel zum Vorschlichten und Schlichten von Stahl

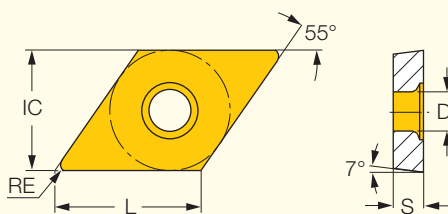
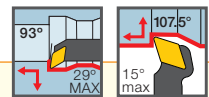

Bezeichnung	Abmessungen					Zäher ↔ Härter				Schnittwerte	
	L	IC	S	RE	D1	IC830	IC8250	IC8150	IC807	ap (mm)	f (mm)
DCMT 070202-F3P	7.70	6.35	2.38	0.20	2.80	•	•	•	•	0.06-1.50	0.03-0.12
DCMT 070204-F3P	7.70	6.35	2.38	0.40	2.80	•	•	•	•	0.08-1.50	0.05-0.18
DCMT 11T302-F3P	11.60	9.52	3.97	0.20	4.40	•	•	•	•	0.08-2.00	0.04-0.16
DCMT 11T304-F3P	11.60	9.52	3.97	0.40	4.40	•	•	•	•	0.11-2.00	0.06-0.25
DCMT 11T308-F3P	11.60	9.52	3.97	0.80	4.40	•	•	•	•	0.15-2.00	0.08-0.32

ISOTURN

VCMT-F3P

Rhombische 35°-Drehwendeschnidplatten mit 7° Freiwinkel zum Vorschlichten und Schlichten von Stahl

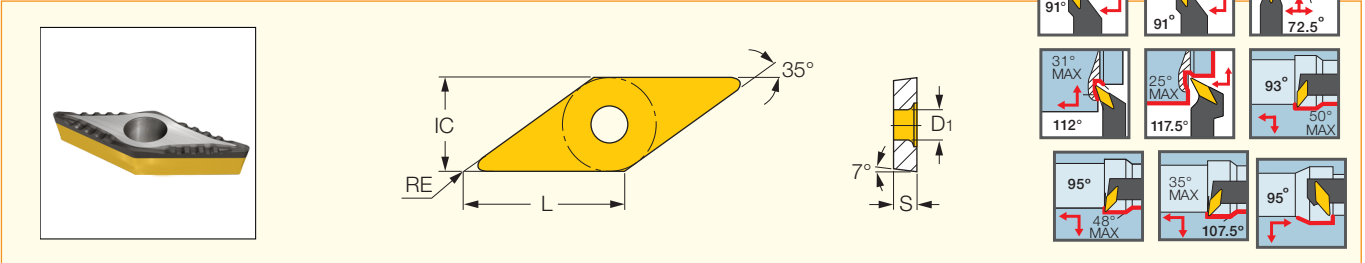

Bezeichnung	Abmessungen					Zäher ↔ Härter			Schnittwerte	
	L	IC	S	RE	D1	IC8250	IC8150	IC807	ap (mm)	f (mm)
VCMT 110302-F3P	11.10	6.35	3.18	0.20	2.80	•	•	•	0.06-1.70	0.03-0.14
VCMT 110304-F3P	11.10	6.35	3.18	0.40	2.80	•	•	•	0.10-1.70	0.05-0.20
VCMT 110308-F3P	11.10	6.35	3.18	0.80	2.80	•	•	•	0.13-1.70	0.07-0.28
VCMT 110312-F3P	11.10	6.35	3.18	1.20	2.80	•	•	•	0.13-1.70	0.08-0.33
VCMT 160402-F3P	16.60	9.52	4.76	0.20	4.40	•	•	•	0.07-1.80	0.04-0.15
VCMT 160404-F3P	16.60	9.52	4.76	0.40	4.40	•	•	•	0.10-1.80	0.05-0.20
VCMT 160408-F3P	16.60	9.52	4.76	0.80	4.40	•	•	•	0.14-1.80	0.07-0.29
VCMT 160412-F3P	16.60	9.52	4.76	1.20	4.40	•	•	•	0.14-1.80	0.09-0.34

VCMT-F3M

Rhombische 35°-Drehwendeschnidplatten mit 7° Freiwinkel zum Schlichten von rostbeständigem Stahl

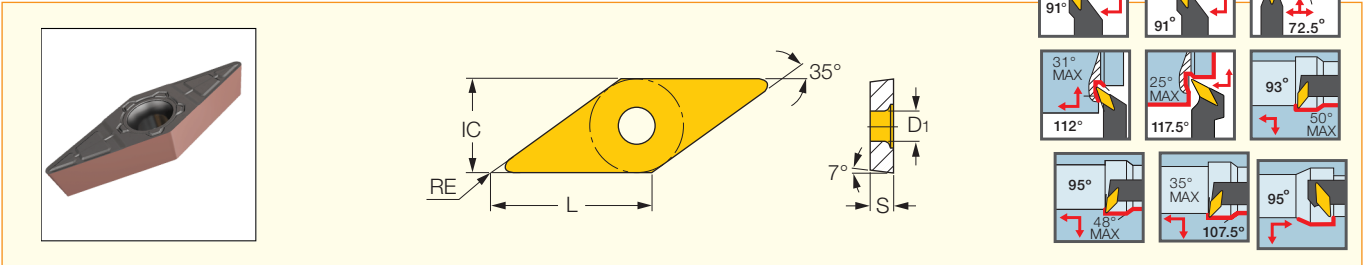

Bezeichnung	Abmessungen					Zäher ↔ Härter				Schnittwerte	
	L	IC	S	RE	D1	IC6025	IC6015	IC806	IC807	ap (mm)	f (mm)
VCMT 110302-F3M	11.10	6.35	3.18	0.20	2.85	•	•	•	•	0.06-1.70	0.03-0.14
VCMT 110304-F3M	11.10	6.35	3.18	0.40	2.85	•	•	•	•	0.10-1.70	0.05-0.20
VCMT 110308-F3M	11.10	6.35	3.18	0.80	2.85	•	•	•	•	0.13-1.70	0.07-0.28
VCMT 160402-F3M	16.60	9.52	4.76	0.20	4.50	•	•	•	•	0.06-1.80	0.03-0.14
VCMT 160404-F3M	16.60	9.52	4.76	0.40	4.50	•	•	•	•	0.10-1.80	0.05-0.20
VCMT 160408-F3M	16.60	9.52	4.76	0.80	4.50	•	•	•	•	0.13-1.80	0.07-0.28

ISOTURN

VCMT-M3M

Rhombische 35°-Drehwendescheidplatten mit 7° Freiwinkel für die Bearbeitung von rostbeständigem Stahl und Kohlenstoffstahl mit geringem C-Gehalt

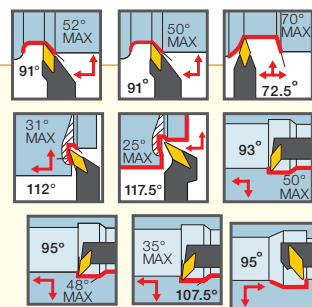
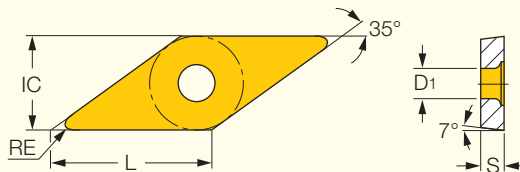
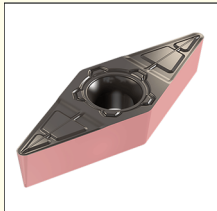

Bezeichnung	Abmessungen					Zäher ↔ Härter			Schnittwerte	
	L	IC	S	RE	D1	IC6025	IC6015	IC807	a _p (mm)	f (mm)
VCMT 160404-M3M	16.60	9.52	4.76	0.40	4.40	•	•	•	1.00-5.00	0.07-0.25
VCMT 160408-M3M	16.60	9.52	4.76	0.80	4.40	•	•	•	1.00-5.00	0.10-0.30
VCMT 160412-M3M	16.60	9.52	4.76	1.20	4.40	•	•	•	1.00-5.00	0.13-0.35



Preisliste

Rabattgruppe: L5 DREH-WP. POS

Artikel-Nr.	Bezeichnung	Preis	Verfügbarkeit
3358926	CCMT 060202-F3P IC807	7,70 €	Ab Lager
3358927	CCMT 060204-F3P IC807	7,70 €	Ab Lager
3358928	CCMT 09T302-F3P IC807	8,75 €	Ab Lager
3358929	CCMT 09T304-F3P IC807	8,75 €	Ab Lager
3358930	CCMT 09T308-F3P IC807	8,75 €	Ab Lager
3358931	CCMT 120404-F3P IC807	12,10 €	Ab Lager
5566852	CCMT 060202-F3P IC8150	8,35 €	Ab Lager
5566853	CCMT 060204-F3P IC8150	8,35 €	Ab Lager
5566854	CCMT 060202-F3P IC8250	8,35 €	Ab Lager
5566855	CCMT 060204-F3P IC8250	8,35 €	Ab Lager
5566856	CCMT 09T302-F3P IC8150	9,45 €	Ab Lager
5566857	CCMT 09T304-F3P IC8150	9,45 €	Ab Lager
5566858	CCMT 09T308-F3P IC8150	9,45 €	Ab Lager
5566859	CCMT 09T302-F3P IC8250	9,45 €	Ab Lager
5566860	CCMT 09T304-F3P IC8250	9,45 €	Ab Lager
5566861	CCMT 09T308-F3P IC8250	9,45 €	Ab Lager
5566862	CCMT 120404-F3P IC8150	13,30 €	Ab Lager
5566863	CCMT 120404-F3P IC8250	13,30 €	Ab Lager
3344282	CCMT 120408-M3P IC8150	13,30 €	Ab Lager
3344283	CCMT 120408-M3P IC8250	13,30 €	Ab Lager
3359027	CCMT 060204-M3P IC807	7,70 €	Ab Lager
3359028	CCMT 060208-M3P IC807	7,70 €	Ab Lager
3359030	CCMT 09T304-M3P IC807	8,75 €	Ab Lager
3359031	CCMT 09T308-M3P IC807	8,75 €	Ab Lager
3359033	CCMT 120404-M3P IC807	12,10 €	Ab Lager
3359034	CCMT 120408-M3P IC807	12,10 €	Ab Lager
3359035	CCMT 120412-M3P IC807	12,10 €	Ab Lager
5568943	CCMT 060204-M3P IC8150	8,35 €	Ab Lager
5568944	CCMT 060208-M3P IC8150	8,35 €	Ab Lager
5568945	CCMT 09T304-M3P IC8150	9,45 €	Ab Lager



Preisliste

Rabattgruppe: L5 DREH-WP. POS

Artikel-Nr.	Bezeichnung	Preis	Verfügbarkeit
5568946	CCMT 09T308-M3P IC8150	9,45 €	Ab Lager
5568948	CCMT 120404-M3P IC8150	13,30 €	Ab Lager
5568950	CCMT 120412-M3P IC8150	13,30 €	Ab Lager
5568971	CCMT 060204-M3P IC8250	8,35 €	Ab Lager
5568972	CCMT 060208-M3P IC8250	8,35 €	Ab Lager
5568973	CCMT 09T304-M3P IC8250	9,45 €	Ab Lager
5568974	CCMT 09T308-M3P IC8250	9,45 €	Ab Lager
5568976	CCMT 120404-M3P IC8250	13,30 €	Ab Lager
5568978	CCMT 120412-M3P IC8250	13,30 €	Ab Lager
3358950	CCMT 060208-F3M IC807	7,70 €	Ab Lager
3358951	CCMT 09T302-F3M IC807	8,75 €	Ab Lager
3358952	CCMT 09T304-F3M IC807	8,75 €	Ab Lager
3358953	CCMT 09T308-F3M IC807	8,75 €	Ab Lager
5568744	CCMT 060202-F3M IC6015	8,35 €	Ab Lager
5568745	CCMT 060202-F3M IC6025	8,35 €	Ab Lager
5568746	CCMT 060204-F3M IC6015	8,35 €	Ab Lager
5568747	CCMT 060204-F3M IC6025	8,35 €	Ab Lager
5568748	CCMT 060208-F3M IC6015	8,35 €	Ab Lager
5568749	CCMT 060208-F3M IC6025	8,35 €	Ab Lager
5568750	CCMT 09T302-F3M IC6015	9,45 €	Ab Lager
5568751	CCMT 09T302-F3M IC6025	9,45 €	Ab Lager
5568752	CCMT 09T304-F3M IC6015	9,45 €	Ab Lager
5568753	CCMT 09T304-F3M IC6025	9,45 €	Ab Lager
5568754	CCMT 09T308-F3M IC6015	9,45 €	Ab Lager
5568755	CCMT 09T308-F3M IC6025	9,45 €	Ab Lager
5568756	CCMT 120402-F3M IC6015	13,30 €	Ab Lager
5568757	CCMT 120402-F3M IC6025	13,30 €	Ab Lager
5568758	CCMT 120404-F3M IC6015	13,30 €	Ab Lager
5568759	CCMT 120404-F3M IC6025	13,30 €	Ab Lager
5568760	CCMT 120408-F3M IC6015	13,30 €	Ab Lager



Preisliste

Rabattgruppe: L5 DREH-WP. POS

Artikel-Nr.	Bezeichnung	Preis	Verfügbarkeit
5568761	CCMT 120408-F3M IC6025	13,30 €	Ab Lager
5568810	CCMT 060202-F3M IC806	7,70 €	Ab Lager
5568811	CCMT 060204-F3M IC806	7,70 €	Ab Lager
5568812	CCMT 060208-F3M IC806	7,70 €	Ab Lager
5568813	CCMT 09T302-F3M IC806	8,75 €	Ab Lager
5568814	CCMT 09T304-F3M IC806	8,75 €	Ab Lager
5568815	CCMT 09T308-F3M IC806	8,75 €	Ab Lager
5568816	CCMT 120402-F3M IC806	12,10 €	Ab Lager
5568817	CCMT 120404-F3M IC806	12,10 €	Ab Lager
5568818	CCMT 120408-F3M IC806	12,10 €	Ab Lager
3358999	CCMT 060204-M3M IC807	7,70 €	Ab Lager
3359000	CCMT 060208-M3M IC807	7,70 €	Ab Lager
3359002	CCMT 09T304-M3M IC807	8,75 €	Ab Lager
3359006	CCMT 09T308-M3M IC807	8,75 €	Ab Lager
3359009	CCMT 120404-M3M IC807	12,10 €	Ab Lager
3359010	CCMT 120408-M3M IC807	12,10 €	Ab Lager
5510205	CCMT 060204-M3M IC6025	8,35 €	Ab Lager
5510206	CCMT 060208-M3M IC6025	8,35 €	Ab Lager
5510207	CCMT 09T304-M3M IC6025	9,45 €	Ab Lager
5510209	CCMT 120404-M3M IC6025	13,30 €	Ab Lager
5510210	CCMT 120408-M3M IC6025	13,30 €	Ab Lager
5510233	CCMT 060204-M3M IC6015	8,35 €	Ab Lager
5510234	CCMT 060208-M3M IC6015	8,35 €	Ab Lager
5510235	CCMT 09T304-M3M IC6015	9,45 €	Ab Lager
5510236	CCMT 09T308-M3M IC6015	9,45 €	Ab Lager
5510237	CCMT 120404-M3M IC6015	13,30 €	Ab Lager
5510238	CCMT 120408-M3M IC6015	13,30 €	Ab Lager
5560530	CCMT 09T308-M3M IC6025	9,45 €	Ab Lager
5566874	SCMT 09T304-F3P IC8150	9,25 €	Ab Lager
5566875	SCMT 09T308-F3P IC8150	9,25 €	Ab Lager



Preisliste

Rabattgruppe: L5 DREH-WP. POS

Artikel-Nr.	Bezeichnung	Preis	Verfügbarkeit
5566876	SCMT 09T304-F3P IC8250	9,25 €	Ab Lager
5566877	SCMT 09T308-F3P IC8250	9,25 €	Ab Lager
3359037	SCMT 120404-M3P IC807	11,85 €	Ab Lager
3359038	SCMT 120408-M3P IC807	11,85 €	Ab Lager
5568961	SCMT 09T304-M3P IC8150	9,25 €	Ab Lager
5568962	SCMT 09T308-M3P IC8150	9,25 €	Ab Lager
5568963	SCMT 120404-M3P IC8150	13,00 €	Ab Lager
5568964	SCMT 120408-M3P IC8150	13,00 €	Ab Lager
5568989	SCMT 09T304-M3P IC8250	9,25 €	Ab Lager
5568990	SCMT 09T308-M3P IC8250	9,25 €	Ab Lager
5568991	SCMT 120404-M3P IC8250	13,00 €	Ab Lager
5568992	SCMT 120408-M3P IC8250	13,00 €	Ab Lager
3354330	SCMT 09T304-F3M IC807	8,60 €	Ab Lager
3354332	SCMT 09T308-F3M IC807	8,60 €	Ab Lager
3358966	SCMT 09T302-F3M IC807	8,60 €	Ab Lager
3358970	SCMT 120402-F3M IC807	11,85 €	Ab Lager
3358972	SCMT 120404-F3M IC807	11,85 €	Ab Lager
3358973	SCMT 120408-F3M IC807	11,85 €	Ab Lager
5568774	SCMT 09T302-F3M IC6015	9,25 €	Ab Lager
5568775	SCMT 09T302-F3M IC6025	9,25 €	Ab Lager
5568776	SCMT 09T304-F3M IC6015	9,25 €	Ab Lager
5568777	SCMT 09T304-F3M IC6025	9,25 €	Ab Lager
5568778	SCMT 09T308-F3M IC6015	9,25 €	Ab Lager
5568779	SCMT 09T308-F3M IC6025	9,25 €	Ab Lager
5568780	SCMT 120402-F3M IC6015	13,00 €	Ab Lager
5568781	SCMT 120402-F3M IC6025	13,00 €	Ab Lager
5568782	SCMT 120404-F3M IC6015	13,00 €	Ab Lager
5568783	SCMT 120404-F3M IC6025	13,00 €	Ab Lager
5568784	SCMT 120408-F3M IC6015	13,00 €	Ab Lager
5568785	SCMT 120408-F3M IC6025	13,00 €	Ab Lager



Preisliste

Rabattgruppe: L5 DREH-WP. POS

Artikel-Nr.	Bezeichnung	Preis	Verfügbarkeit
5568825	SCMT 09T302-F3M IC806	8,60 €	Ab Lager
5568826	SCMT 09T304-F3M IC806	8,60 €	Ab Lager
5568827	SCMT 09T308-F3M IC806	8,60 €	Ab Lager
5568828	SCMT 120402-F3M IC806	11,85 €	Ab Lager
5568829	SCMT 120404-F3M IC806	11,85 €	Ab Lager
5568830	SCMT 120408-F3M IC806	11,85 €	Ab Lager
3359014	SCMT 120404-M3M IC807	11,85 €	Ab Lager
3359015	SCMT 120408-M3M IC807	11,85 €	Ab Lager
5510217	SCMT 09T304-M3M IC6025	9,25 €	Ab Lager
5510218	SCMT 09T308-M3M IC6025	9,25 €	Ab Lager
5510220	SCMT 120408-M3M IC6025	13,00 €	Ab Lager
5510258	SCMT 09T304-M3M IC6015	9,25 €	Ab Lager
5510259	SCMT 09T308-M3M IC6015	9,25 €	Ab Lager
5510260	SCMT 120404-M3M IC6015	13,00 €	Ab Lager
5510261	SCMT 120408-M3M IC6015	13,00 €	Ab Lager
5560531	SCMT 120404-M3M IC6025	13,00 €	Ab Lager
3328984	TCMT 110202-F3P IC830	8,00 €	Ab Lager
3328985	TCMT 110204-F3P IC830	8,00 €	Ab Lager
3328986	TCMT 110208-F3P IC830	8,00 €	Ab Lager
3328987	TCMT 16T304-F3P IC830	11,05 €	Ab Lager
3328988	TCMT 090202-F3P IC830	7,10 €	Ab Lager
3328989	TCMT 090204-F3P IC830	7,10 €	Ab Lager
3358941	TCMT 110202-F3P IC807	8,00 €	Ab Lager
3358943	TCMT 110204-F3P IC807	8,00 €	Ab Lager
3358944	TCMT 110208-F3P IC807	8,00 €	Ab Lager
5566878	TCMT 090202-F3P IC8150	7,80 €	Ab Lager
5566879	TCMT 090204-F3P IC8150	7,80 €	Ab Lager
5566880	TCMT 090202-F3P IC8250	7,80 €	Ab Lager
5566881	TCMT 090204-F3P IC8250	7,80 €	Ab Lager
5566882	TCMT 110202-F3P IC8150	8,75 €	Ab Lager



Preisliste

Rabattgruppe: L5 DREH-WP. POS

Artikel-Nr.	Bezeichnung	Preis	Verfügbarkeit
5566883	TCMT 110204-F3P IC8150	8,75 €	Ab Lager
5566884	TCMT 110208-F3P IC8150	8,75 €	Ab Lager
5566885	TCMT 110202-F3P IC8250	8,75 €	Ab Lager
5566886	TCMT 110204-F3P IC8250	8,75 €	Ab Lager
5566887	TCMT 110208-F3P IC8250	8,75 €	Ab Lager
5566888	TCMT 16T304-F3P IC8150	11,85 €	Ab Lager
5566889	TCMT 16T304-F3P IC8250	11,85 €	Ab Lager
3320675	DCMT 070202-F3P IC807	7,75 €	Ab Lager
3320676	DCMT 070204-F3P IC807	7,75 €	Ab Lager
3320684	DCMT 11T302-F3P IC807	9,65 €	Ab Lager
3320685	DCMT 11T304-F3P IC807	9,65 €	Ab Lager
3320686	DCMT 11T308-F3P IC807	9,65 €	Ab Lager
3328979	DCMT 070202-F3P IC830	7,75 €	Ab Lager
3328980	DCMT 070204-F3P IC830	7,75 €	Ab Lager
3328981	DCMT 11T302-F3P IC830	9,65 €	Ab Lager
3328982	DCMT 11T304-F3P IC830	9,65 €	Ab Lager
3328983	DCMT 11T308-F3P IC830	9,65 €	Ab Lager
5566864	DCMT 070202-F3P IC8150	8,40 €	Ab Lager
5566865	DCMT 070204-F3P IC8150	8,40 €	Ab Lager
5566866	DCMT 070202-F3P IC8250	8,40 €	Ab Lager
5566867	DCMT 070204-F3P IC8250	8,40 €	Ab Lager
5566868	DCMT 11T302-F3P IC8150	10,55 €	Ab Lager
5566869	DCMT 11T304-F3P IC8150	10,55 €	Ab Lager
5566870	DCMT 11T308-F3P IC8150	10,55 €	Ab Lager
5566871	DCMT 11T302-F3P IC8250	10,55 €	Ab Lager
5566872	DCMT 11T304-F3P IC8250	10,55 €	Ab Lager
5566873	DCMT 11T308-F3P IC8250	10,55 €	Ab Lager
3335101	VCMT 160404-F3P IC8150	15,25 €	Ab Lager
3358932	VCMT 110302-F3P IC807	13,40 €	Ab Lager
3358933	VCMT 110304-F3P IC807	13,40 €	Ab Lager



Preisliste

Rabattgruppe: L5 DREH-WP. POS

Artikel-Nr.	Bezeichnung	Preis	Verfügbarkeit
3358934	VCMT 110308-F3P IC807	13,40 €	Ab Lager
3358935	VCMT 110312-F3P IC807	13,40 €	Ab Lager
3358937	VCMT 160404-F3P IC807	13,95 €	Ab Lager
3358939	VCMT 160408-F3P IC807	13,95 €	Ab Lager
3358940	VCMT 160412-F3P IC807	13,95 €	Ab Lager
5566890	VCMT 110302-F3P IC8150	14,50 €	Ab Lager
5566891	VCMT 110304-F3P IC8150	14,50 €	Ab Lager
5566892	VCMT 110308-F3P IC8150	14,50 €	Ab Lager
5566893	VCMT 110312-F3P IC8150	14,50 €	Ab Lager
5566894	VCMT 110302-F3P IC8250	14,50 €	Ab Lager
5566895	VCMT 110304-F3P IC8250	14,50 €	Ab Lager
5566896	VCMT 110308-F3P IC8250	14,50 €	Ab Lager
5566897	VCMT 110312-F3P IC8250	14,50 €	Ab Lager
5566898	VCMT 160402-F3P IC8150	15,25 €	Ab Lager
5566900	VCMT 160408-F3P IC8150	15,25 €	Ab Lager
5566901	VCMT 160412-F3P IC8150	15,25 €	Ab Lager
5566902	VCMT 160402-F3P IC8250	15,25 €	Ab Lager
5566903	VCMT 160404-F3P IC8250	15,25 €	Ab Lager
5566904	VCMT 160408-F3P IC8250	15,25 €	Ab Lager
5566905	VCMT 160412-F3P IC8250	15,25 €	Ab Lager
3334273	VCMT 160404-F3M IC6015	15,25 €	Ab Lager
3334274	VCMT 160404-F3M IC6025	15,25 €	Ab Lager
3358981	VCMT 110302-F3M IC807	13,40 €	Ab Lager
3358993	VCMT 110304-F3M IC807	13,40 €	Ab Lager
3358994	VCMT 110308-F3M IC807	13,40 €	Ab Lager
3358995	VCMT 160402-F3M IC807	13,95 €	Ab Lager
3358996	VCMT 160404-F3M IC807	13,95 €	Ab Lager
3358997	VCMT 160408-F3M IC807	13,95 €	Ab Lager
5568798	VCMT 110302-F3M IC6015	14,50 €	Ab Lager
5568799	VCMT 110302-F3M IC6025	14,50 €	Ab Lager



Preisliste

Rabattgruppe: L5 DREH-WP. POS

Artikel-Nr.	Bezeichnung	Preis	Verfügbarkeit
5568800	VCMT 110304-F3M IC6015	14,50 €	Ab Lager
5568801	VCMT 110304-F3M IC6025	14,50 €	Ab Lager
5568802	VCMT 110308-F3M IC6015	14,50 €	Ab Lager
5568803	VCMT 110308-F3M IC6025	14,50 €	Ab Lager
5568804	VCMT 160402-F3M IC6015	15,25 €	Ab Lager
5568805	VCMT 160402-F3M IC6025	15,25 €	Ab Lager
5568808	VCMT 160408-F3M IC6015	15,25 €	Ab Lager
5568809	VCMT 160408-F3M IC6025	15,25 €	Ab Lager
5568837	VCMT 110302-F3M IC806	13,40 €	Ab Lager
5568838	VCMT 110304-F3M IC806	13,40 €	Ab Lager
5568839	VCMT 110308-F3M IC806	13,40 €	Ab Lager
5568840	VCMT 160402-F3M IC806	13,95 €	Ab Lager
5568841	VCMT 160404-F3M IC806	13,95 €	Ab Lager
5568842	VCMT 160408-F3M IC806	13,95 €	Ab Lager
3349288	VCMT 160408-M3M IC6025	15,25 €	Ab Lager
3349289	VCMT 160408-M3M IC6015	15,25 €	Ab Lager
3359024	VCMT 160404-M3M IC807	13,95 €	Ab Lager
3359026	VCMT 160412-M3M IC807	13,95 €	Ab Lager
5510228	VCMT 160404-M3M IC6025	15,25 €	Ab Lager
5510230	VCMT 160412-M3M IC6025	15,25 €	Ab Lager
5510280	VCMT 160404-M3M IC6015	15,25 €	Ab Lager
5510282	VCMT 160412-M3M IC6015	15,25 €	Ab Lager